



# MODE MOTOR D8+ SWL 1TN 25 M. CADENA INCLUYE BOLSA RECOGECADENAS Y FLIGHTCASE



Motor de cadena D8+ 1.000 kg con 25 metros de cadena, bolsa recoge cadenas y flightcase

- Tipo de equipo: Motor de cadena **D8+** 1 tonelada con 25 metros de cadena
- Carcasa de aluminio alta resistencia tipo aeronáutica
- Diseño ligero y pequeño con funcionamiento silencioso
- Bolsa de cadena de nailon
- Dos frenos electromagnéticos
- Guía de cadena precisa con piñón de 5 pasos
- Suspensión con gancho giratorio
- Motor de CC sin escobillas
- 1 final de carrera en la entrada de cadena y 1 final de carrera en la salida de cadena
- **Sensor de carga** incorporado para protección contra sobrecarga
- **Incluye** bolsa de cadenas y flightcase

Otro bajo licencia Creative Commons: cc-by.commons.org  
Reservados todos los derechos. Queda totalmente prohibido  
su reproducción total o parcial sin la autorización previa  
por escrito de SILUJ ILLUMINACIÓN S.L.

Referencia 10317339

Unidad: Precio por 1 Pieza  
Embalaje completo: 1 Unidad  
Aplicaciones: Rental e instalación  
Gama: Motores  
Potencia: Potencia del motor 0,75 kw  
Voltaje / Tensión: 380V. 50/60Hz  
Rango IP: IP67  
Color: Negro  
Tamaño: 445 x 257 x140 mm  
Certificación: TÜV, CE, RoSH  
SWL: 1000 Kg  
Altura: 25 metros de cadena  
Peso: Motor 32 kg, Peso cadena 1,1 kg por metro  
Marca: Mode

#### • Especificaciones destacadas

- Nombre del modelo: 611D8+ 1Ton
- Capacidad de carga: 1000 kg
- Modo de funcionamiento: M3 (ISO)
- Cadenas de carga: 1
- Tamaño de cadena: 7.1 x 21mm (color negro)
- Material de cadena: 8260D
- Peso de la cadena: Aproximadamente. 1,1 kg/m
- Cuerpo: Aleación aluminio aeronáutica
- Suspensión: Con gancho giratorio
- Velocidad de elevación: 4 m/min
- Bolsa recoge cadenas incluida: Fabricada en Nylon y refuerzos de acero
- Frenos: 2 frenos electromagnéticos
- Guía de cadena: Precisa con pin de 5 pasos
- Nivel de ruido: 70 dBA a 1 m de distancia
- Potencia del motor: 0,75 kW
- Voltaje de funcionamiento: 380V. 50/60Hz
- Control: Directo
- Cable de alimentación: Conexión mediante CEE-16 Amp. 4 Polos de 1 metro
- Dimensión: 445 x 257 x140 mm
- Nivel de Protección: IP65

#### • Potencia, precisión y seguridad certificada por TÜV

- Los motores de cadena 611 D8+ han sido rediseñados y optimizados para cumplir con los más altos estándares de seguridad y rendimiento, consiguiendo la certificación TÜV. Son la elección perfecta para aplicaciones que exigen fiabilidad absoluta, durabilidad y control total

#### • Control absoluto, con finales de carrera ajustables

- Cuando el motor alcanza el punto límite, un interruptor de precisión activa automáticamente el freno de emergencia y detiene el movimiento. Esto evita daños al motor y a la carga, garantizando operaciones seguras en todo momento
- **Beneficios:** Máxima seguridad y cero riesgos de sobrepasar el recorrido permitido

#### • Frenos electromagnéticos dobles: seguridad sin concesiones

- **Respuesta instantánea:** Frenado y liberación inmediatos para un control ultra preciso
- **Protección ante cortes de energía:** Si falta corriente, los frenos se activan automáticamente, evitando cualquier movimiento inesperado
- **Durabilidad extrema:** Más de 300.000 ciclos de acoplamiento probados en condiciones exigentes
- **Beneficios:** Seguridad garantizada incluso en fallos eléctricos, con un sistema que apenas necesita mantenimiento

- **Protección inteligente contra sobrecargas**
  - Un **protector electrónico avanzado** detecta automáticamente el peso de la carga y detiene el motor si detecta exceso de peso
  - **Beneficios:** Evita daños al equipo y accidentes por sobrepeso
- **Resistencia total al entorno IP65**
  - El motor resiste polvo, lluvia, incluso las condiciones más extremas
  - **Beneficios:** Funcionamiento fiable en interior o exterior, sin preocuparse por el clima
- **Protección contra pérdida de fase**
  - Si falta una fase en la alimentación, el motor se detiene y aplica freno de emergencia de forma automática
  - **Beneficios:** Protección eléctrica total que prolonga la vida útil del equipo
- **Cadena G100 de alto rendimiento**
  - Fabricada bajo estrictos controles de calidad, con mayor resistencia a la tracción, al desgaste y a la fatiga
  - **Beneficios:** Menos reemplazos, más seguridad y menor coste a largo plazo
- **Controlador de motor más seguro y estable**
  - El controlador del motor supera las pruebas más exigentes bajo norma EN61800
  - **Beneficios:** Tecnología fiable y estable, aprobada por organismos internacionales
- **Fuerza de rotura de toda la máquina  $\geq 8000\text{KG}$** 
  - La máquina soporta 7 veces la carga nominal antes de romper cualquier componente estructural
  - **Beneficios:** Un margen de seguridad muy por encima del estándar industrial
- **Tecnología de guía de cadena de  $45^\circ$** 
  - Funcionamiento más fluidez de la cadena. Reduce eficazmente el riesgo de bloqueo de la cadena
- **Carcasa aleación aluminio de alta resistencia**
  - Más ligera, más compacta y con mayor resistencia estructural
  - **Beneficios:** Fácil de instalar y transportar, pero robusta para trabajos intensos
- **Nuevo conjunto de transmisión de acero**
  - Mecanizado con tolerancias de precisión para mayor dureza y durabilidad. Funcionamiento suave y libre de mantenimiento durante años
- **Nuevo proceso de sellado de la caja de cambios evitando posibles fugas de aceite**
  - El método de procesamiento de máquina ordinaria original, actualizado al procesamiento de máquina rectificadora de engranajes de precisión, nueva tecnología de sellado de caja de engranajes, sellado mejorado, evita el peligro oculto de fugas de aceite de la caja de engranajes
- **Protección de límite electrónico ajustable, más conveniente**
  - Agrega un dispositivo de protección de límite superior e inferior ajustable, puede realizar el control de la carrera del polipasto, cuando la cadena llega a la posición límite, el polipasto se apagará automáticamente, colgando los equipos de manera más 611 D8+ utiliza un microinterruptor de límite preciso, que tiene una vida útil más larga y una mayor confiabilidad, evitando el fenómeno vulnerable de descarga eléctrica, óxido y conexión de energía en ambientes húmedos
- **Sistema de engranajes sin mantenimiento de por vida**
  - Diseñado y fabricado según la norma **DIN780-1** de la Asociación Alemana de Normalización, el sistema de transmisión de engranajes multietapa con dientes en espiral garantiza una vida útil sin necesidad de mantenimiento
- **El nivel de ruido es tan bajo como 70 dBA**
  - El diseño del engranaje adopta la misma estructura de perfil dentado que la caja de cambios de un automóvil. El ángulo espiral del diente es de  $8^\circ 26$  minutos
- **Gancho de acero de aleación forjado**
  - Con una fuerza de rotura de 7:6, y un diseño de cubierta protectora, garantizan la resistencia

y la seguridad de los usuarios

- **Placa de alimentación de cadena de acero de aleación de alta calidad**

- La placa de la cadena de entrada y salida se ha mejorado, pasando de la aleación de aluminio original a acero de aleación de alta calidad. Esta placa, fabricada en fundición de precisión, ofrece mayor resistencia mecánica y alcanza la dureza del acero utilizado en órbita. Ahora los motores son más seguros en su uso

- **Relativo a la certificación TUV**

- Fecha certificación: 29/08/2025
- Numero de registro TUV: AK 50692571 0001
- Producto: Motor de cadena serie 611 D8+
- Pruebas según
  - SQP2:2018
  - EN 17206:2020
  - EN 17206:2020/AC
  - EN ISO 12100:2010
  - EN 14492-2:2006+A1
  - EN 14492-1:2006+A1/AC:2010
  - EN 60204-32:2008

- **Descripción para proyectos**

- Motor eléctrico de cadena tipo D8+ con 25 metros de cadena, para una capacidad de carga de 1.000 kg, velocidad de elevación de 4 m/min, potencia 0,75 kW, tensión 380V – 50/60Hz y control directo. Cuerpo en aleación de aluminio aeronáutico, cadena G100 Ø7,1x21 mm (material 8260D) con gancho giratorio. Incluye doble freno electromagnético, protección electrónica contra sobrecarga, protección IP65, y limitadores de carrera ajustables. Nivel de ruido  $\leq 70$  dBA/1 m, sistema de engranajes sin mantenimiento (DIN780-1), fuerza de rotura  $\geq 8.000$  kg, y certificación TÜV N° AK 50692571 0001 según EN 17206:2020, EN 14492-1/2, EN 60204-32. Incluso y bolsa recoge cadenas de nylon reforzado y flightcase reforzado para transporte y almacenaje con 4 ruedas.

- **Certificación y Mantenimiento de Motores de Cadena D8+**

- En Siluj ofrecemos un servicio integral de mantenimiento y certificación anual de motores de cadena D8+ y otros polipastos eléctricos, cumpliendo con los requisitos del Real Decreto 1215/1997 y las directrices de los principales fabricantes del sector
- Nuestro equipo técnico especializado realiza inspecciones, mantenimientos preventivos y pruebas funcionales que garantizan la seguridad, fiabilidad y conformidad legal de cada equipo durante todo su ciclo de vida
- Servicios técnicos
  - Revisión y comprobación inicial y periódica según normativa y especificaciones del fabricante
  - Mantenimiento preventivo y correctivo, asegurando el rendimiento óptimo y la detección temprana de posibles incidencias
  - Certificación anual documentada, válida ante la autoridad laboral y auditorías de seguridad
  - Inspecciones extraordinarias tras modificaciones, traslados, accidentes o periodos de inactividad
  - Gestión documental completa con registro trazable de todas las intervenciones y comprobaciones realizadas
- En Siluj garantizamos el cumplimiento normativo y la máxima fiabilidad operativa de sus equipos de elevación, contribuyendo a un entorno de trabajo seguro y eficiente.

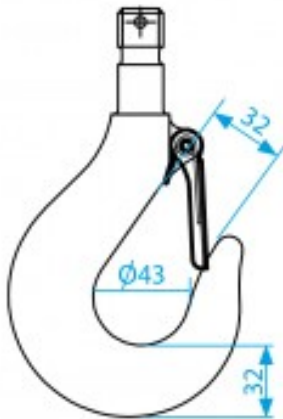
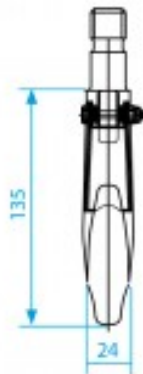
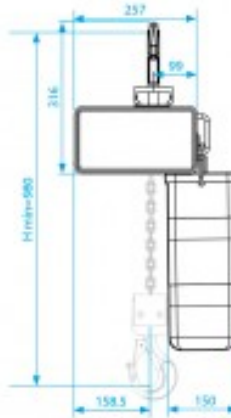
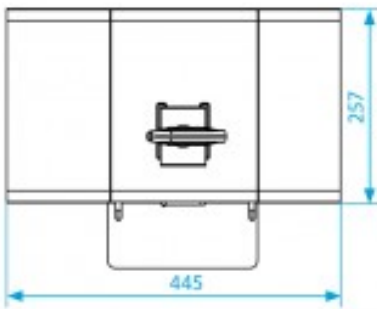
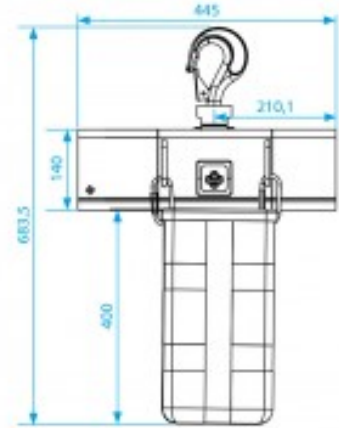

Otro bajo licencia Creative Commons: cc-by.commons.org  
Reservados todos los derechos. Queda totalmente prohibido  
su reproducción total o parcial sin la autorización previa  
por escrito de SILUJ ILLUMINACIÓN S.L.